

Instrucțiuni de utilizare pentru utilizatorul instalației

VIESSMANN

Instalație de încălzire
cu automatizare pentru funcționare cu temperatură constantă sau
comandată de temperatura exterioară



VITODENS 100-W



Pentru siguranța dumneavoastră



Vă rugăm să respectați cu strictețe aceste măsuri de siguranță pentru a exclude pericole și daune umane și materiale.

Explicarea măsurilor de siguranță



Pericol

Acest semn atrage atenția asupra unor posibile daune pentru persoane.



Atenție

Acest semn atrage atenția asupra unor posibile daune materiale și daune pentru mediul înconjurător.

Observație

Informațiile trecute sub denumirea de indicație conțin informații suplimentare.

Persoanele cărora li se adresează aceste instrucțiuni

Aceste instrucțiuni de utilizare se adresează persoanelor care deserveșc instalația de încălzire.

Acest aparat poate fi utilizat și de către copii începând cu vârsta de 8 ani, precum și de către persoane cu dizabilități fizice, senzoriale sau mentale sau care dispun de experiență și cunoștințe insuficiente, în cazul în care sunt supravegheate sau au fost instruite cu privire la utilizarea în siguranță a aparatului și înțeleg pericolele astfel rezultate.



Atenție

Copiii trebuie supravegheați în apropierea aparatului.

- Copiii nu au voie să se joace cu aparatul.
- Curățarea și operațiunile de întreținere care îi revin utilizatorului nu pot fi efectuate de către copii nesupravegheați.



Pericol

Lucrările efectuate în mod incompetent la instalația de încălzire pot conduce la accidente ce pot pune viața în pericol.

- Intervențiile la instalația de gaz trebuie executate numai de către instalatori autorizați de furnizorul de gaz.
- Lucrările la instalația electrică vor fi executate numai de electricieni calificați.



Pericol

Aparatul generează căldură. Suprafețele încinse pot produce arsuri.

- Nu deschideți aparatul.
- Nu atingeți suprafețele încinse de la conductele neizolate, armături și tubulatura de evacuare a gazelor arse.

Pentru siguranța dumneavoastră (continuare)

Măsuri ce trebuie luate în caz de miros de gaz



Pericol

Emanarea gazului poate conduce la explozii care pot avea ca urmare accidentări grave.

- Nu fumați! Evitați focul deschis și formarea de scântei. Nu aprindeți niciodată lumina și nu conectați aparatele electrice.
- Se închide robinetul de gaz.
- Deschideți ferestrele și ușile.
- Evacuați persoanele din zona de pericol.
- Informați din afara clădirii firmele furnizoare de gaz și de electricitate precum și firma de instalații de încălzire.
- Dispuneți întreruperea alimentării electrice a clădirii dintr-un loc sigur (din afara clădirii).

Măsuri ce trebuie luate în caz de miros de gaze arse



Pericol

Gazele arse pot provoca intoxicații care pun viața în pericol.

- Se oprește instalația de încălzire.
- Aerisiți încăperea de amplasare a instalației.
- Închideți ușile spre încăperile de locuit.

Măsuri ce trebuie luate în caz de incendiu



Pericol

În caz de incendiu există pericol de accidentare prin arsuri și pericol de explozie.

- Se oprește instalația de încălzire.
- Închideți robinetii pe conductele de combustibil.
- Utilizați un extingtor verificat pentru clasele de incendiu ABC.

Măsuri de luat în caz de avarie la instalația de încălzire



Pericol

Mesajele de avarie indică prezența unor defecte la instalația de încălzire. Avariile neremediate pot avea urmări mortale.

Nu validați mesajele de avarie de mai multe ori la intervale scurte de timp. Luați legătura cu firma specializată în instalații de încălzire pentru analiza cauzei și remedierea defectiunii.

Pentru siguranța dumneavoastră (continuare)

Condiții care trebuie îndeplinite de încăperea de amplasare



Pericol

Gurile de aerisire închise conduc la lipsa aerului de ardere. Prin aceasta, arderea este incompletă și de formează monoxid de carbon care poate avea urmări fatale.

Nu se vor bloca sau închide gurile de aerisire existente.

Nu efectuați modificări ulterioare la locul de montaj, care pot avea consecințe asupra funcționării în siguranță (deex. montarea de conducte, măști sau pereți despărțitori).



Pericol

Lichidele și materialele ușor inflamabile (deex. benzină, diluanți și detergenți, vopsele sau hârtie) pot produce acumulări de gaze și incendii.

Astfel de materiale nu trebuie depozitate sau utilizate în încăperea de amplasare respectiv în imediata apropiere a instalației de încălzire.



Atenție

Condițiile de ambianță neadecvate pot provoca avarii la instalația de încălzire și pot pune în pericol funcționarea sigură a instalației.

- Se vor asigura temperaturi ale mediului ambiant peste 0 °C și sub 35 °C.
- Se va evita poluarea aerului cu hidrocarburi halogenate (conținute deex. în vopsele, solvenți și detergenți) și existența prafului în cantitate mare (deex. prin lucrări de șlefuire).
- Se va evita un grad constant ridicat de umiditate a aerului (de exemplu prin uscarea în mod permanent a rufelor).

Aparate de aerisire

La utilizarea aparatelor cu orificiile de refulare a aerului în aer liber (hote, exhaustoare, aparate de climatizare) se poate produce depresiune din cauza aspirației. În cazul utilizării simultane a cazanului se poate forma un curent invers de gaze arse.



Pericol

Utilizarea simultană a cazanului cu aparate cu evacuarea aerului în exterior poate avea urmări fatale în cazul curentului invers de gaze arse.

Luați măsurile adecvate pentru a asigura evacuarea suficientă a aerului de ardere. Luați eventual legătura cu firma specializată în instalații de încălzire.

Pentru siguranța dumneavoastră (continuare)

Componente suplimentare, piese de schimb și piese supuse uzurii



Atenție

Componentele care nu au fost verificate împreună cu instalația de încălzire pot cauza deteriorări ale instalației de încălzire sau să influențeze defavorabil funcționarea acestora.

Montajul sau înlocuirea pieselor se vor realiza numai de către firma specializată.

Cuprins

Cuprins

Generalități

Prima punere în funcțiune.....	8
Noțiuni de specialitate.....	8
Instalația dumneavoastră este deja reglată.....	8
Sfaturi privind economisirea de energie.....	9
Sfaturi pentru mai mult confort.....	10

Despre unitatea de comandă

Privire de ansamblu a elementelor de comandă și afișaj.....	11
■ Elemente de comandă și afișaj.....	11
■ Afișaj pe display.....	11
Mod de funcționare a instalației de încălzire.....	12
■ Funcționare fără regulator de temperatură de ambianță.....	12
■ Funcționare cu regulator de temperatură de ambianță.....	12
■ Funcționare comandată de temperatura exterioară.....	12

Pornirea și oprirea

Pornirea instalației de încălzire.....	13
Oprirea instalației de încălzire.....	13
■ Cu activarea protecției la îngheț.....	13
■ Fără protecție la îngheț (scoatere din funcțiune).....	14

Reglaje

Încălzire.....	15
Apă caldă menajeră.....	15
Activarea și dezactivarea funcției de confort	16

Afișaje

Temperatura agentului termic.....	18
-----------------------------------	----

Cum se procedează

Este prea rece în încăperi.....	19
Este prea cald în încăperi.....	20
Nu este apă caldă.....	20
Apa menajeră este prea caldă.....	21
„I” este afișat intermitent pe display.....	21
„I” este afișat pe display.....	21
Codul de avarie „58” este afișat pe display.....	21
Afișajul avariilor pe display.....	22
Deblocarea avariei arzătorului (Reset)	22

Întreținerea

Curățare.....	23
---------------	----

Cuprins (continuare)

Inspecție și întreținere.....	23
■	23
Anexă	
Explicarea noțiunilor.....	24
Index alfabetic	26

Generalități

Prima punere în funcțiune

Prima punere în funcțiune și adaptarea automatizării la condițiile locale și constructive precum și instruirea în modul de utilizare trebuie efectuate de către firma specializată în instalații de încălzire.

Ca utilizator al unei instalații de încălzire noi, aveți obligația să o înregistrați imediat la serviciul competent din raza teritorială respectivă. Serviciul competent vă comunică informații referitoare la activitățile pe care trebuie să le efectueze la instalația de încălzire (de ex. măsurători periodice, curățire).

Noțiuni de specialitate

Pentru o mai bună înțelegere a funcțiilor automatizării Viessmann, vor fi explicați mai detaliat câțiva termeni de specialitate.

Aceste noțiuni de specialitate sunt marcate după cum urmează:



Informații suplimentare se găsesc în capitolul „Explicarea unor noțiuni” din anexă.

Instalația dumneavoastră este deja reglată

Instalația de încălzire este reglată din fabricație și astfel este gata de funcționare.

Firma specializată în instalații de încălzire poate să efectueze și alte reglaje la prima punere în funcțiune. Puteți modifica oricând reglajele individual, conform dorințelor dumneavoastră.

Cădere de tensiune

În cazul unei căderi de tensiune, toate reglajele sunt păstrate.

Sfaturi privind economisirea de energie

Încălzire

■ Temperatură de ambianță:

Nu supraîncălziți încăperile. Cu fiecare grad de temperatură de ambianță mai puțin se economisesc până la 6 % din cheltuielile pentru încălzire. Nu setați temperatura de ambianță peste 20 °C.

■ Regimuri de funcționare:

Dacă nu aveți nevoie de încălzire, alegeți unul dintre următoarele regimuri de funcționare:

- Dacă, în timpul verii, nu doriți să încălziți încăperile, dar aveți nevoie de apă caldă, reglați butonul rotativ „☼☼☼” (vezi pag. 15) și butonul rotativ „☼☼☼” la „0”.
- Dacă nu doriți să încălziți încăperile și nici nu aveți nevoie de apă caldă pentru o perioadă mai lungă de timp, aduceți butoanele rotative „☼☼☼” și „☼☼☼” la „0”.

■ Aerisire:

Pentru aerisire, deschideți complet fereastra pentru scurt timp, după ce ați închis ventilele cu termostat (dacă nu există niciun sistem de aerisire a încăperii).

■ Jaluzele:

Coborâți jaluzelele (dacă există) la căderea serii.

■ Ventile cu termostat:

Reglați corect ventilele cu termostat.

■ Radiatoare:

Nu blocați radiatoarele și ventilele cu termostat.

Preparare de apă caldă menajeră

■ Temperatură a.c.m.:

Temperatura din boilerul pentru apă caldă menajeră nu se va seta la o valoare prea mare (vezi pag. 15).

■ Consum de apă caldă menajeră:

Se face duș în loc de baie. Pentru un duș se consumă în general mai puțină energie decât pentru o baie.

Sfaturi pentru mai mult confort

Preparare de apă caldă menajeră

■ **Funcție de confort:**

În cazul în care funcția de confort este activată, preparatorul instantaneu de apă caldă menajeră este menținut la temperatura necesară (în stand-by). În felul acesta, apa caldă este asigurată imediat. Pentru activarea funcției de confort, vezi pagina 16.

Privire de ansamblu a elementelor de comandă și afișaj

Elemente de comandă și afișaj

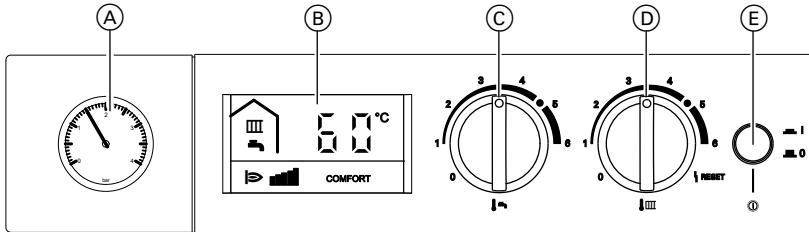

- (A) Manometru
- (B) Display
- (C) Buton rotativ „Temperatură a.c.m.“
- (D) Buton rotativ „Temperatură agent termic” și „Reset“
- (E) Comutator pornit-oprit

Afișaj pe display

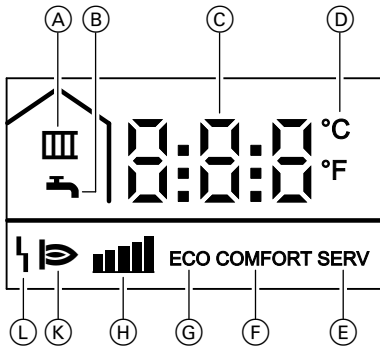

- (A) Regim de încălzire
- (B) Prepararea de apă caldă menajeră
- (C) Valoare afișată sau cod de avarie
- (D) Temperatură în °C sau °F (în combinație cu valoarea afișată)
- (E) Reglaj de service activ (numai pentru personalul de specialitate)
- (L) Avarie
- (K) Arzător în funcțiune
- (H) Capacitate actuală a arzătorului
- (G) Funcția de confort, deconectată
- (F) Funcția de confort, pornită

Mod de funcționare a instalației de încălzire

Funcționare fără regulator de temperatură de ambianță



Informații suplimentare se găsesc în capitolul „Explicarea unor noțiuni” din anexă.

Se reglează temperatura dorită pentru agentul termic de la butonul rotativ „” (vezi pag. 15).

Funcționare cu regulator de temperatură de ambianță



Informații suplimentare se găsesc în capitolul „Explicarea unor noțiuni” din anexă.

Reglajele la termostatul conectat pentru temperatură de ambianță trebuie executate cu ajutorul instrucțiunilor de utilizare.

Observație

Pentru a se atinge temperatura de ambianță dorită, temperatura agentului termic trebuie să fie reglată la o valoare suficient de mare de la butonul rotativ „”

Funcționare comandată de temperatura exterioară



Informații suplimentare se găsesc în capitolul „Explicarea unor noțiuni” din anexă.

În regim de funcționare comandată de temperatura exterioară, temperatura a.c.m. din cazan este reglată în funcție de temperatura exterioară.

De la butonul rotativ „” puteți crește sau reduce temperatura de ambianță.

Pornirea instalației de încălzire

Înainte de a porni instalația de încălzire, care a fost scoasă din funcțiune o perioadă mai lungă de timp, vă recomandăm să luați legătura cu firma specializată în instalații de încălzire.

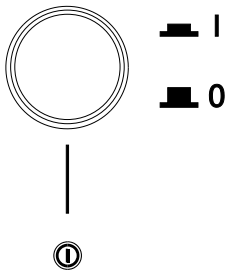
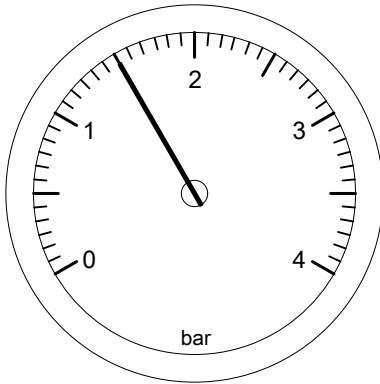

1. Controlați periodic presiunea în instalația de încălzire la manometru.

Presiunea minimă în instalație 0,8 bar

Dacă presiunea din instalație este prea redusă, informați firma specializată în instalații de încălzire.

2. **La funcționare cu racord la coș:**

Alimentarea cu aer de ardere se face din încăperea de amplasare.

Se verifică dacă gurile de aerisire din încăperea de amplasare a cazanului sunt deschise și dacă nu sunt blocate.

3. Se deschide robinetul de gaz.

4. Se deschide comutatorul pornit-oprit.

Instalația de încălzire și regulatorul de temperatură de ambianță, dacă este conectat, sunt pregătite acum pentru funcționare.

Oprirea instalației de încălzire

Cu activarea protecției la îngheț



Informații suplimentare se găsesc în capitolul „Explicarea unor noțiuni” din anexă.

Dacă nu doriți să utilizați cazanul timp de câteva zile, puteți să-l deconectați.

Oprirea instalației de încălzire (continuare)

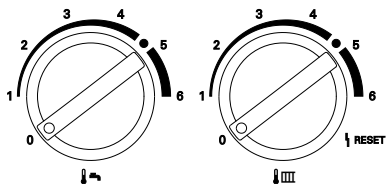

Aduceți ambele butoane rotative în poziția „0”.

Pentru cazan și boilerul pentru preparare de apă caldă menajeră este activă protecția la îngheț.

Observație

Protecția antiîngheț pentru întreaga instalație de încălzire, vezi instrucțiunile de utilizare pentru termostatul pentru temperatura de ambianță.

Fără protecție la îngheț (scoatere din funcțiune)

Dacă nu doriți să utilizați instalația de încălzire pentru o perioadă mai lungă (mai multe luni), este bine să o scoateți din funcțiune.

Înainte de a scoate din funcțiune instalația de încălzire pentru o perioadă mai lungă, vă recomandăm să luați legătura cu firma de instalații de încălzire.

Aceasta poate lua măsurile necesare, în măsura în care acest lucru este necesar, de exemplu pentru protecția împotriva înghețului a instalației sau pentru protejarea suprafețelor de schimb de căldură.

1. Se închide robinetul de gaz și se asigură împotriva deschiderii accidentale.
2. Se închide comutatorul pornit-oprit. Instalația de încălzire este acum deconectată de la alimentarea de la rețea.

Nu se asigură protecția instalației la îngheț.

Încălzire

i Informații suplimentare se găsesc în capitolul „Explicarea unor noțiuni” din anexă.

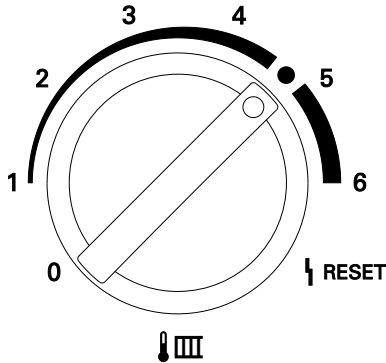

Conectare:

Aduceți butonul rotativ „🌡️” la temperatura dorită pentru agentul termic.

Observație

În cazul în care este conectat un dispozitiv de reglare a temperaturii de ambianță, reglați temperatura de ambianță dorită de la dispozitivul de reglare a temperaturii de ambianță.

În timpul încălzirii, pe display este afișat semnul „🌡️”.

Deconectare:

Aduceți butonul rotativ „🌡️” în poziția „0”.

Apă caldă menajeră

i Informații suplimentare se găsesc în capitolul „Explicarea unor noțiuni” din anexă.

Alegeți temperatura apei calde menajere conform dorinței (de exemplu pentru duș).

Observație

Dacă la cazan nu este racordat un boiler pentru preparare de apă caldă menajeră și nu este integrat un preparator de apă caldă menajeră, atunci poziționați butonul rotativ „🌡️” pe „0”.

Reglaje

Apă caldă menajeră (continuare)

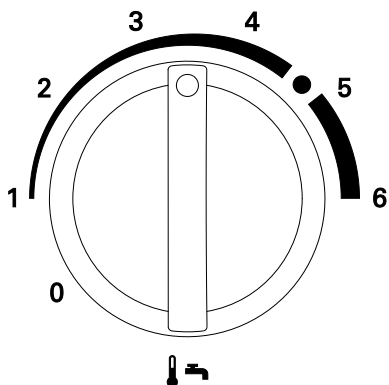

Conectare:

Aduceți butonul rotativ „🚰” la temperatura dorită pentru apa caldă menajeră.

În timpul preparării de apă caldă menajeră, pe display este afișat semnul „🚰”.

Deconectare:

Aduceți butonul rotativ „🚰” în poziția „0”.

Activarea și dezactivarea funcției de confort



Informații suplimentare se găsesc în capitolul „Explicarea unor noțiuni” din anexă.

În cazul în care funcția de confort este activată, preparatorul instantaneu de apă caldă menajeră este menținut la temperatura necesară (în stand-by). În felul acesta, apa caldă este asigurată imediat.

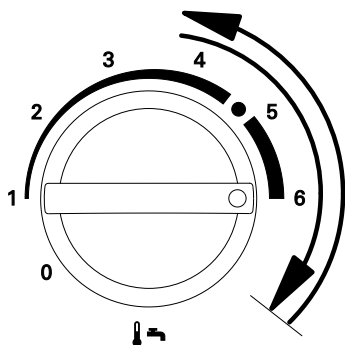

Conectarea funcției de confort

Se rotește scurt butonul „🚰” complet spre dreapta (mai puțin de 2 s) și apoi din nou spre stânga.

Pe display apare „COMFORT”.

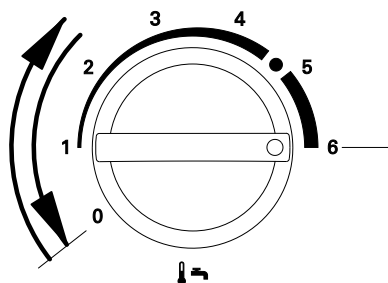
Activarea și dezactivarea funcției de confort (continuare)**Deconectarea funcției de confort**

Se rotește scurt butonul „“ complet spre stânga (mai puțin de 2 s) și apoi din nou spre dreapta.
Pe display apare „ECO“.

Afișaje

Temperatura agentului termic





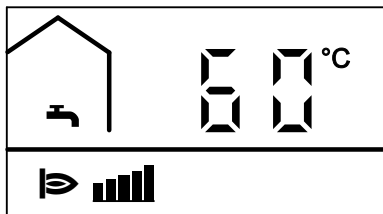



Informații suplimentare se găsesc în capitolul „Explicarea unor noțiuni” din anexă.



Temperatura agentului termic este afișată permanent pe display în timpul funcționării.

Este prea rece în încăperi

Cauza	Remediere
Instalația de încălzire este oprită.	<ul style="list-style-type: none"> ■ Se conectează comutatorul pornit-oprit „“ (vezi figura de la pag. 11) ■ Conectați întrerupătorul principal, dacă există (situat în afara centralei termice). ■ Conectați siguranța circuitului electric (siguranța generală).
Regulatorul pentru temperatura de ambianță este reglat incorect.	<ul style="list-style-type: none"> ■ „“ trebuie să fie setat (vezi pag. 15) ■ Se verifică și, dacă este necesar, se corectează temperatura agentului termic de la butonul rotativ „“ (vezi pag. 15) ■ la regulatorul de temperatură de ambianță: Se verifică și se corectează temperatura de ambianță dorită (vezi Instrucțiuni de utilizare pentru regulatorul de temperatură de ambianță).
Numai la funcționare cu preparare de apă caldă menajeră: Prepararea prioritara de apă caldă menajeră este activată („  “ pe display).	Așteptați până când apa din boiler se încălzește (Simbolul „  “ se stinge). La funcționarea cu preparator instantaneu de apă caldă menajeră opriți consumul de apă caldă menajeră.
Lipsește combustibil.	Pentru gaz lichefiat: Verificați rezerva de combustibil și dacă este necesar, comandați. Pentru gaz metan: Se deschide robinetul de gaz. Dacă este necesar, se cer informații la întreprinderea furnizoare de gaz.
Simbolul „  “ este afișat pe display.	Comunicați codul de avarie afișat firmei specializate în instalații de încălzire.
Simbolul „  “ se aprinde intermitent pe display. Arzătorul nu se conectează.	Se deblochează avaria la arzător (vezi pag. 22)
Aer în instalația de încălzire.	Se aerisesc radiatoarele.
Arzătorul este oprit. Înfundare pe admisia aerului sau pe traiectul de evacuare a gazelor arse.	Se înștiințează firma pentru instalații de încălzire.

Cum se procedează

Este prea cald în încăperi

Cauza	Remediere
Automatizarea sau regulatorul de temperatură de ambianță sunt reglate incorect.	Se verifică și se corectează temperatura de ambianță sau temperatura apei din cazan (vezi pag. 15).  Instrucțiuni de utilizare pentru regulatorul de temperatură de ambianță
Simbolul „I” este afișat pe display.	Comunicați codul de avarie firmei specializate în instalații de încălzire.

Nu este apă caldă

Cauza	Remediere
Instalația de încălzire este oprită.	<ul style="list-style-type: none">■ Se conectează comutatorul pornit-oprit „I” (vezi pag. 11).■ Conectați întrerupătorul principal, dacă există (situat în afara centralei termice).■ Se conectează siguranța circuitului electric (siguranța generală).
Automatizarea este reglată incorect.	Verificați și corectați, după caz, reglajele: <ul style="list-style-type: none">■ „I” trebuie să fie setat (vezi pag. 15)■ Se verifică și, dacă este necesar, se corectează temperatura apei calde menajere de la butonul rotativ „I” (vezi pag. 15)
Lipsește combustibil.	Pentru gaz lichefiat: Verificați rezerva de combustibil și dacă este necesar, comandați. Pentru gaz metan: Se deschide robinetul de gaz. Dacă este necesar, se cer informații la întreprinderea furnizoare de gaz.
Simbolul „I” este afișat pe display.	Comunicați codul de avarie afișat firmei specializate în instalații de încălzire.
Simbolul „I” se aprinde intermitent pe display. Arzătorul nu se conectează.	Se deblochează avaria la arzător (vezi pag. 22)

Apa menajeră este prea caldă

Cauza	Remediere
Automatizarea este setată incorect.	Se verifică și se corectează temperatura apei calde menajere (vezi pag. 15)



„1” este afișat intermitent pe display

Cauza	Remediere
Arzătorul nu se conectează.	Se deblochează avaria la arzător (vezi pag. 22)

„1” este afișat pe display

Cauza	Remediere
Avarie la instalația de încălzire	Comunicați codul de avarie firmei specializate în instalații de încălzire.

Codul de avarie „58” este afișat pe display

Cauza	Remediere
Nu este racordat niciun acumulator de apă caldă menajeră, iar butonul rotativ „  ” nu este în poziție „0”.	Aduceți butonul rotativ „  ” în poziția „0”.

Cum se procedează

Afișajul avariilor pe display

În cazul în care există o avarie la instalația de încălzire, aceasta va fi afișată pe display.

Fără probleme puteți să citiți codul de avarie pe display și să îl comunicați firmei specializate în instalații de încălzire. Astfel înlesniți o mai bună pregătire a instalatorului care urmează să remedieze avaria și eventual economisiți cheltuieli suplimentare de deplasare la fața locului.

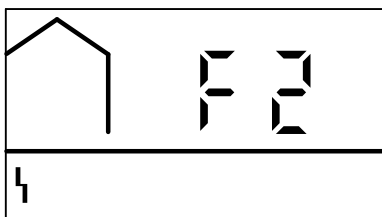

Deblocarea avariei arzătorului (Reset)

Observație

Dacă, pe display, se aprinde intermitent afișajul de avarie „⚡” și este afișat un cod de avarie „F”, arzătorul este blocat.

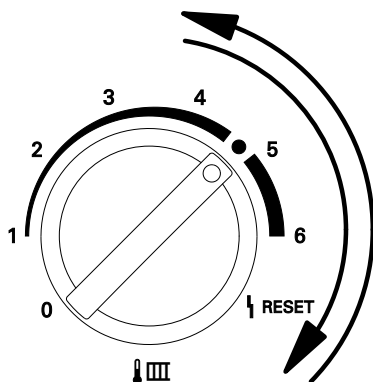

Butonul rotativ „⚡” se poziționează mai puțin de 2 s în poziția „⚡ RESET” și apoi se rotește din nou în domeniul de reglaj.

Curățare

Aparatele pot fi curățate cu detergenți obișnuiți (nu se va utiliza pulbere abrazivă).

Inspecție și întreținere

Efectuarea inspecției și întreținerii unei instalații de încălzire este prevăzută de directiva cu privire la economisirea de energie și de normativele internaționale în vigoare DIN 4755, DIN 1988-8 și EN 806.

Întreținerea efectuată în mod periodic asigură un regim de funcționare fără probleme, economic și ecologic. În acest scop, cel mai indicat este să încheiați un contract de inspecție și întreținere cu firma de instalații de încălzire.

Cazan

Odată cu creșterea gradului de murdărire a cazanului, crește și temperatura gazelor arse și implicit, pierderile de energie. De aceea, fiecare cazan trebuie curățat o dată pe an.

Filtrul de apă menajeră (dacă există)



Informații suplimentare se găsesc în capitolul „Explicarea unor noțiuni” din anexă.

Din motive de igienă

- se va înlocui filtrul în cazul în care nu are loc curățirea prin contracurent la fiecare 6 luni (control vizual la 2 luni),
- filtrele care se curăță prin contracurent se vor spăla la 2 luni.





Explicarea noțiunilor

Funcționare cu temperatură constantă

La funcționare cu temperatură constantă agentul termic este încălzit (permanent) la temperatura reglată pentru apa din cazan.

Regimuri de funcționare

Se pot alege regimurile de funcționare următoare:

- „ setat:
Încăperile vor fi încălzite. Se prepară apă caldă menajeră (regim de iarnă).
-  setat:
Se prepară apă caldă menajeră, fără încălzire (regim de vară).
-  setat:
Încăperile vor fi încălzite, nu se prepară apă caldă menajeră.
- „ setat la „0“:
Protecția la îngheț a cazanului și a boilerului pentru preparare de apă caldă menajeră este activată, dar încălzirea și prepararea de apă caldă menajeră sunt oprite (regim deconectat).

Temperatura agentului termic

Temperatura agentului termic care intră în radiatoare (aproximativ temperatura apei din cazan).

Temperatura apei din cazan

Agentul termic din cazan (apa din cazan) este încălzit la temperatura reglată la automatizare. Această temperatură este denumită temperatura apei din cazan.

Funcție confort

În cazul în care funcția de confort este activată, preparatorul instantaneu de apă caldă menajeră este menținut la temperatura necesară (în stand-by). În felul acesta, apa caldă este asigurată imediat.

Funcționare cu racord la coș

Aerul de combustie este aspirat din încăperea în care este amplasat cazanul.

Funcționare fără racord la coș

Aerul de combustie este aspirat din afara clădirii.

Funcționare comandată de temperatura de ambianță

O unitate de reglare a temperaturii de ambianță înregistrează temperatura de ambianță și o compară cu temperatura de ambianță dorită setată. Dacă valoarea temperaturii de ambianță este mai mică decât valoarea dorită, cazanul pornește. Dacă valoarea temperaturii de ambianță este mai mare decât valoarea dorită, cazanul se deconectează. Reglajele la termostatul conectat pentru temperatură de ambianță trebuie executate cu ajutorul instrucțiunilor de utilizare.

Observație

Pentru a se atinge temperatura de ambianță dorită, temperatura agentului termic trebuie să fie reglată la o valoare suficient de mare la butonul rotativ „“.

Explicarea noțiunilor (continuare)

Ventil de siguranță

Element de siguranță care trebuie instalat de firma specializată în instalații de încălzire pe conducta de apă rece. Supapa de siguranță se deschide automat pentru ca presiunea în boiler să nu crească prea mult.

Filtrul de apă menajeră

Dispozitiv care elimină substanțele solide din apa menajeră. Filtrul de apă menajeră se află pe conducta de apă rece înainte de intrarea în acumulatorul de apă caldă menajeră sau în preparatorul instantaneu.

Temperatura pe tur

Temperatura agentului termic care intră în radiatoare (pe conducta de tur). Temperatura agentului termic care trece din radiatoare în cazan (pe conducta de retur) este denumită temperatură pe retur.

Funcționare comandată de temperatura exterioară

În regimul de funcționare comandat de temperatura exterioară, temperatura pe tur este reglată în funcție de temperatura exterioară. Astfel nu se generează mai multă căldură decât este necesar pentru a încălzi încăperile la temperatura de ambianță nominală reglată. Temperatura exterioară este înregistrată de un senzor amplasat în partea exterioară a clădirii, iar apoi este transmisă automatizării.

Index alfabetic

A		E	
Aerisire prin ferestre.....	9	Economisirea de energie (Sfaturi).....	9
Afișajul de temperatură.....	18	Elemente de afișaj.....	11
Afișajul presiunii.....	11	Elemente de comandă.....	11
Apa este prea rece.....	20	eroare (avarie).....	22
Apa prea caldă.....	21	Este prea cald în încăperi.....	20
Apă caldă menajeră.....	15	Explicarea noțiunilor.....	24
Apă fierbinte.....	21		
Arzător în funcțiune		F	
– simbol.....	11	Fereastră de afișare.....	11
Arzătorul este blocat.....	22	Filtru de apă potabilă.....	23
Avarie	19, 20	Filtrul de apă menajeră.....	23
– remediere.....	19	– explicație.....	25
– simbol.....	11	Funcția de confort, deconectată	
– ı.....	19, 20	– simbol.....	11
– ı afișat intermitent.....	21	Funcția de confort, pornită	
– ı este afișat.....	21	– simbol.....	11
		Funcție confort	
B		– explicație.....	24
Buton rotativ.....	12, 14	Funcție de confort.....	16
– Reset.....	11, 22	– economisirea de energie.....	10
– temperatură a.c.m.....	16	Funcționare comandată de temperatura	
– Temperatură a.c.m.....	11, 16	de ambianță	
– Temperatură agent termic.....	11, 15	– explicație.....	24
		Funcționare comandată de temperatura	
C		exterioară.....	12
Capacitatea arzătorului		– explicație.....	25
– afișaj.....	11	Funcționare cu racord la coș	
Cădere de tensiune.....	8	– explicație.....	24
Comutator pornit-oprit.....	11, 14	Funcționare cu temperatură constantă	
Conectare.....	13	– explicație.....	24
Confort (sfaturi).....	10	Funcționare fără racord la coș	
Contract de întreținere.....	23	– explicație.....	24
Cum se procedează, dacă.....	19	Funcționare în regim de iarnă	
Curățare.....	23	– explicație.....	24
		Funcționare în regim de vară	
D		– explicație.....	24
Declarație de finalizare a lucrărilor.....	8		
Deconectare.....	11, 13	G	
Descrierea comenzilor.....	11	Glosar.....	24
Display.....	11		

Index alfabetic (continuare)

I

Indicații privind curățirea.....	23
Inspecție.....	23
Instalație de încălzire	
– conectare.....	13
– curățare.....	23
– deconectare.....	13

Î

Încălzire.....	15
– economisire de energie.....	9
Încăperi prea încălzite.....	20
Încăperi reci.....	19
În încăperi este prea rece.....	19
Întreținere.....	23
– instalație de încălzire.....	23
Întreținerea cazanului.....	23

M

Manometru.....	11
Modificarea temperaturii.....	12, 15

N

Nu există apă caldă.....	20
--------------------------	----

P

Pornire.....	11
Prepararea de apă caldă menajeră	
– Simbol.....	11
Preparare de apă caldă menajeră	
– confort.....	10
– economisirea de energie.....	9
Prima punere în funcțiune.....	8
Protecție la îngheț	
– cu.....	13
– fără.....	14
Punere în funcțiune.....	13

R

Regim de funcționare	
– economisire de energie.....	9
– explicație.....	24
Regim de încălzire	
– simbol.....	11
Reglaj din fabricație.....	8
Reglaj inițial.....	8
Regulator de temperatură de ambianță.....	15
– cu.....	12
– fără.....	12
Reset.....	22
Robinet de gaz.....	13, 14

S

Scoatere din funcțiune	
– cu protecție la îngheț.....	13
– fără protecție la îngheț.....	14
Sfaturi	
– confort.....	10
– privind economisirea de energie.....	9
Stare de livrare.....	8

T

Telecomandă.....	15
– cu.....	12
– fără.....	12
Temperatura agentului termic.....	15, 18
– explicație.....	24
– setare.....	12
Temperatura apei calde menajere.....	15
Temperatura apei din cazan.....	18
– explicație.....	24
Temperatura pe tur	
– explicație.....	25
Temperatură agent termic	
– setare.....	12
Temperatură de ambianță.....	12, 15
– economisire de energie.....	9
– setare.....	12
Temperatură exterioară.....	12

Index alfabetic

Index alfabetic (continuare)

V

Ventil de siguranță

– explicație.....25

Firma de contact

Pentru informații sau lucrări de întreținere și reparații la instalația de încălzire, vă rugăm să vă adresați firmei de instalații de încălzire. Firmele de instalații de încălzire care se află în apropierea adresei dumneavoastră le puteți afla de exemplu prin Internet de la adresa www.viessmann.com.

Viessmann S.R.L.
RO-507075 Ghimbav
Brașov
E-mail: info-ro@viessmann.com
www.viessmann.com